

מח"ל/מדור ציוד



מהדורה : 01

אופיין את"ל מס': 2/2024

שם המפרט : מפרט סיכות וסמלים

חלוקה לסוגים	
דרגות	סוג 1
תגים סיכות וסמלי יחידה למיניהן	סוג 2
תגי כובע (בורג)	סוג 3
תגי כומתה	סוג 4
מצרפי אותות	סוג 5
לחצניות מסוג סיליקון	סוג 6

תאריך : 27.07.2023

המפרט נכתב ע"י :
ניר אל רומנו ,
ר' צוות פיתוח ומפרטי טקסטיל

מפרט דרגות, סיכות יחידה, סמלים, תגי כובע כומתה ואותות

1. כללי :

- 1.1 מפרט זה מתייחס לייצור ואספקה של סיכות וסמלים המשמשים לענידה בכובעים/ כומתות ובחולצות עבור שוטרים במ"י.
- 1.2 הסמלים הם לשימוש מ"י בלבד וחל איסור העברתם לגורמים חיצוניים.
- 1.3 סמלים חדשים/ פיתוח – ראה סעיף 4.12.

2. מסמכים ישימים :

- 2.1 תקן ישראלי מס' 2859 - בחינה מדגמית לפי תכונות איכותיות.

3. נספחים :

- 3.1 נספח א' – קובצי שרטוטים שונים של דרגות+ סמלים שונים.

4. דרישות טכניות :

4.1 צורה :

- 4.1.1 צורת הסמלים תתאים לשרטוט הנספח ו/או לדוגמאות שיוצגו ליצרן ע"י נציג משטרת ישראל.
- 4.1.2 נספח א' כולל את הקבוצות ותתי הקבוצות להם משתייכים הסמלים והסיכות למיניהם בחלוקה לקטגוריות.
- 4.1.3 אין לבצע שינוי כלשהו בדגם או סיכה שאושר לייצור - אלא בהיתר בכתב מהמזמין.

4.2 חומרים :

- 4.2.1 הסמלים לענידה ייוצרו מפח מסוג פליז בלבד. שעוביו לא יפחת מ-0.7 מ"מ ובהתאם לעובי הדוגמא שהוגדרה כדוגמא לייצור ובאישור הגורם המוסמך ממשטרת-ישראל או נציג מטעמו.
- 4.2.2 הצבעים שישמשו לביצוע מילוי יהיה צבעים מסוג אמיל, במידה בהתאם ולפי הדגם הנדרש/ המאושר.
- 4.2.3 בכל סוגי הסמלים - שכבות הציפוי / האפוקסי והצבע יהיו ללא מופע קורוזיה – לאורך כל חיי הפריט.
- 4.2.4 הספק יגיש סיכה או סמל משויף על מנת לגלות את חומר הגלם ממנו מיוצרת הסיכה.

4.3 עיבוד :

- 4.3.1 צורת הסמל וההפרדה בין הגוונים השונים יהיו חדים וברורים, ללא עיוותים או מעיכות.
- 4.3.2 סמלים מסוימים נדרשים להיות בעלי הבלטה במספר שכבות. הבלטות אלה ייוצרו בהתאם לדוגמא מאושרת או על פי המצוין בשרטוט.
- 4.3.3 הסמלים הדורשים הבלטה יש לבצע עפ"י המצוין בשרטוט. בכל מקרה, גובה הבלטה לא יפחת מ- 0.5 מ"מ.
- 4.3.4 בסמלים, בהם נדרשים חללים פנימיים, לא יהיו עיוותים, שאריות חומר או מעיכות בצורת הסמל.

4.4 עיבוד הפינים / הבורג בסמל :

4.4.1 צורה :

4.4.1.1 צורת הפינים תתאמנה לנספח המצ"ב (נספח ב') .

4.4.2 מידות :

4.4.2.1 גובה הפינים יהיה 8 מ"מ.

4.4.2.2 גובה הפינים עבור סמל לכומתה יהיה באורך 1

ס"מ.

4.4.2.3 הפינים יהיו עם 2 חריצים לתפיסה והידוק

הלחצנית.

4.5 מיקום הפינים / הבורג :

4.5.1 הפינים והברגים – לפי הצורך, ימוקמו בבסיס הסמלים על סמך

התיאור שבנספחים ובשרטוטי הפריט בדיוק מקסימלי למידות

המתוארות. לא תתקבל חריגה / שינוי מהמידות המתוארות.

4.5.2 מיקום הפינים יתאים לקוטר הלחצנית, כך של תיווצר חסימה אחד

של השני.

4.5.3 הפינים יחוברו בניצב לשטח האחורי שבסמל, כך שלא יתנתקו ולא

יתכופפו בנעיצה בבגד או בכותפת .

4.5.4 הכותפת מעובדת עם פלסטיק גמיש בעובי של - PVC 0.5 מ"מ.

4.5.5 הפינים לא יתנתקו במשיכה בכוח ויעמדו בעומס משיכה ששיעורו

לא יפחת מ - 15 ק"ג, בדיקה תתבצע ע"י הפעלת כוח משיכת

הפינים ע"י הפעלת לחץ סביר באצבעות ונעיצתם בבגד ובכותפת.

4.5.6 בכל פין שני חריצים אופקיים המאפשרים תפיסת התופסניות בשני

מצבי לחיצה .

4.5.7 הפינים יחוברו לתג בהלחמה קשה / שיטת חיבור שווה ערך

המבטיחה עמידות בלחץ אופקי ואנכי .

4.5.8 לא יהיו ליקויי תפקוד בעת הפרדת הלחצניות מהפינים, הפין

ישתחרר בצורה חלקה ולא יתקע עקב חומרים שלא שהתייבשו

מצביעה וגימור הייצור.

4.5.9 הפינים לא יהיו גמישים ולא יתקפלו.

4.5.10 מרחק בין פינים – ימוקם כך שיתאים לסגירת 2 הלחצניות.

4.5.11 אורך פינים – 8 מ"מ, כולל 2 חריצים בהתאמה ללחצניות.

4.5.12 קוטר פינים עומק חריצים בפינים – בהתאמה ללחצניות

וללחצניות הסיליקון.

4.6 בורג :

4.6.1 חיבור בורג בסמל הכובע יכלול אומים בתבריג מתאים, הבורג

יעובד כך שהוא ממוקם בצורה סימטרית ויציבה במרכזה הסמל

, הבורג לא יתנתק .

4.6.2 אורך הבורג – יאושר במסגרת אישור דגם כך שלא יפגע באזור

המצח .

4.6.3 בקצה השוליים של הבורג יולבש מכסה סיליקון / פלסטיק עגול

להגנה .

4.7 לחצניות מסוג סיליקון :

4.7.1 בהזמנת סיכות כל סיכה תגיע בתוספת 2 לחצניות סיליקון ספייר.

4.7.2 הלחצניות יהיו בצבע שחור או אפור אלא אם אושר אחרת .

4.8 גימור :

4.8.1 כל החומרים המשמשים לייצור הסיכות יהיו חדשים, ללא חריצים,

סדקים, ריקבון, חלודה או פגמים אחרים.

4.8.2 יש להקחות פינות חדות ולהוריד שאריות עיבוד והלחמה.

4.8.3 הסמלים יהיו ללא גרדים ושריטות. פינות הסמלים וקצותיהם לא

יהיו חדים, בכל סיכה בה נדרש עיבוד שפיצי, השפיץ יבוצע

בצורה מעוגלת – דרישה בטיחותית !

4.8.4 בכל מקרה של ציפוי (זהב / כסף / ערד / אחר), הגימור יהיה אחיד,

חלק ויכסה במלואו את פני השטח מכל הכיוונים, ללא בועות,

הבדלי גוון, חריצים, או פגמים אחרים.

4.8.5 גוון הציפוי יוגדר באישור הדגם טרום הייצור או עפ"י דוגמא

מאושרת.

4.8.6 סמלי המתכת יצופו בחזיתם בשכבת ציפוי אפוקסי שקוף, בהתאם

לדרישה ולדגם המאושר .

4.8.7 הפינים, בצדס האחורי של הסמלים יהיו בגימור התואם את ציפוי

הסמל או אחר שיאושר מראש .

4.9 סיבולת :

4.9.1 הסטייה המותרת מהמידות (אורך ורוחב, למעט העובי), ביחס

לשרטוט המצורף, לא תחרוג מ- 1 מ"מ, וזאת כל עוד לא הוגדר

במפורש אחרת במסגרת מפרט זה.

4.10 צבעים :

4.10.1 סמלים מוזהבים :

4.10.1.1 פני השטח, קדמי ואחורי יצופו בשכבת ציפוי

דמוי זהב (כגון ציפוי פליז וכו'), הגוון המוזהב

יאושר מראש טרום הייצור הרכב הציפוי המוזהב

ועוביו יקבע ע"י הספק, ובהתאם לדרישות מ"י

אשר תוגדר בהזמנה.

4.10.1.2 הציפוי יעמוד באותו גוון זהב למשך 5 שנים.

4.10.2 סמלים מוכספים :

4.10.2.1 הגוון המוזהב יאושר מראש פני השטח, קדמי

ואחורי יצופו בגוון מוכסף מבריק (ציפוי כרום

ניקל) טרום הייצור הציפוי יעמוד באותו גוון

לאורך כל חיי הסיכה.

4.10.3 סמל פליז :

4.10.3.1 בכל סמלי המתכת המכונים "תגי פליז" ו/או

"סימני דרגה פליז" - נדרש לבצע תהליך הברשת

הפליז וציפוי בלכת מגן, ללא תהליך חמצון.

4.10.4 סמל צבעוני:

4.10.4.1 סמלים המכונים "סמלים צבעוניים" יצבעו בצבעי אפוקסי או צבעים מצופים אפוקסי שקוף. חזית הסמל תהיה בגוונים ובמיקומים זהים למצוין בסקיצה ו/או ב"דגם המאושר".

4.11 קובץ גרפי / הדמיות:

4.11.1 קובץ גרפי או הדמיה ככל שידרשו יופקו על פי דרישת משטרת ישראל.

4.12 פיתוח סיכות / סמלים חדשים:

4.12.1 עדכון ו/או פיתוח של סיכות ו/או סמלים חדשים יעשה כמפורט להלן:

4.12.1.1 פיתוח גרפיקה בהתאם להנחיות נציג משטרת ישראל.

4.12.1.2 הגרפיקה תועבר לאישור מנהל הפריט או נציגו.

4.12.1.3 לאחר אישור מנהל הפריט תועבר למנהל הפריט או נציגו דוגמא שתיוצר מהחומרים הנדרשים במפרט זה.

4.12.1.4 אישור דגם סופי ויציאה לייצור שוטף.

4.12.2 הדגם ייוצר בהתאם לאמור בדרישות הטכניות של מפרט זה.

4.12.3 עלות סיכה עפ"י המוגדר במכרז ביחס לגודל ולצבע הסיכה.

5 עבודה מול הספק הזוכה:

5.1 הוצאת הזמנה

5.1.1 לאחר קביעת הספק הזוכה, משטרת ישראל תוציא לזוכה הזמנה. הוצאת ההזמנה מבעוד מועד ניתן על מנת לאפשר למציע לייצר את חומרי הגלם הנדרשים בהתאם להזמנה כך שיעמדו ויענו לדרישות המפרט.

5.1.2 על אף הוצאת ההזמנה כאמור, הזוכה אינו רשאי להחל בייצור הסדרתי, אלא בכפוף לקבלת אישור מנהל הפריט במשטרה, אישור (PPS - PRE PRODUCTION SAMPLE) דגם סופי.

5.2 אישור דגם סופי (דגם טרום ייצור)

5.2.1 הזוכה יגיש דגם סופי לאישור תוך 30 יום אשר יכלול את הדגם הנדרש בהזמנה.

5.2.2 הדגם הסופי יעמוד בכל דרישות הדיגום הקבועות במפרט, בנוסף הדגם יוגש עם דו"ח מידות ודו"ח בחינת/ בדיקת הדגם של הספק עפ"י מפרט, כוולל הנדרש בסעיף 4.2.4 סמל משוייף.

5.3 תיק מוצר / אישור חומרים:

5.3.1 לאחר הוצאת הזמנה לזוכה, עד לתחילת הייצור (לפי הזמנים הקבועים במכרז/ מפרט), יפעל הזוכה להמצאת תיק מוצר, אשר יכלול:

5.3.2 תיעוד מעבדתי בדבר עמידתו של הזוכה בדרישות החומרים המופיעים בסעיף 3 לעיל או הצהרת יצרן בהתאם לאמור בסעיפי המפרט.

5.3.3 דוגמת חומר פיזית של כל סיכה כולל תיעוד או מסמך המתאר את סוג חומר הגלם המוצמד כולל אחריות לתקינות האביזר לאורך חיי המוצר בהתאם למוגדר בסעיף האחריות במפרט זה.

5.3.4 במידה ויעשה שימוש בחומר נוסף – נדרש להגישו לאישור בתיק המוצר.

- 5.3.5 שרטוטי הפריט / גרפיקה יוגשו ע"ג הקובץ - הקובץ יהיה פתוח במידה וידרשו להיעשות שינויים.
- 5.3.6 דוגמאות הפריטים שהוגשו לאישור במסגרת הגשת תיק המוצר/ אישור הדגם תעובדנה באותו מפעל הייצור, באותה שיטת עבודה ובאותם חומרים שבהם ישתמש היצרן בביצוע ההזמנה, בייצור השוטף. על אף האמור, משטרת ישראל תהיה רשאית לאשר לזוכה העברת הייצור למפעל ייצור אחר, בכפוף להגשת דוגמאות הסיכות וזאת על מנת לוודא עמידת הייצור בכל דרישות המפרט.
- 5.3.7 דוגמאות שנבדקו ואושרו בכתב על ידי נציגי המשטרה בתיק המוצר, אינן משחררות את היצרן מלייצר את הפריט לפי דרישות המפרט, פרט למקרה שבו היצרן הצביע על סטיות, והן אושרו במפורש ובכתב על ידי נציגי משטרה ישראל.
- 5.3.8 באספקה השוטפת, הפריטים יהיו תואמים לדגם שאושר בתיק המוצר .
- 5.3.9 ככל שיתגלו פערים בדוגמאות שישלחו מקו הייצור, הספק יבצע את הפעולות הנדרשות לתיקון הפערים ככל שיידרשו.
- 5.3.10 משטרת ישראל תהיה רשאית לייצר בשלב ראשוני כ – 50 פריטים , זאת על מנת לוודא כי אין תקלות מתהליך הייצור שישפיעו על הפריט בשימוש וענידה כאשר בסוף הבחינה ייתן אישור סופי לייצור.

6 הערות כלליות :

- 6.1 משטרת ישראל תהיה רשאית לוותר על שלב מן השלבים בתהליך זה כצעד חריג. פעולה זו לא תוריד מאחריות הזוכה, לייצר ולספק פריטים העונים לכל דרישות המפרט זה.
- 6.2 הגיש הזוכה דגם/חומר/תיעוד לאישור ולא עמד פעמיים בדרישות המצוינות במפרט זה יהיה המזמין רשאי לבטל את זכייתו כמפורט במסמכי המכרז.

6.3 דוגמאות להכוונה :

- דוגמאות של הפריט כאשר הן מוצגות בפני היצרן, משמשות להכוונה והדרכה בלבד .
- 6.4 סטיות עלולות להופיע בדוגמא ; בכל מקרה בו הוראות המפרט אינם ברורות או אינם תואמות את השרטוט או הדוגמא המוצגת, הספק יציג זאת בפני נציג המשטרה ויקבל אישור בכתב לגבי הנדרש. אין להתייחס לנספחים כמקור יחיד לביצוע העבודה, אלא גם לדוגמאות המצורפות.
- 6.5 חומרי הגלם והפריט הסופי לא ינדפו ריחות שאינם סבירים לפריט.
- 6.6 חומרי הגלם יסנכרנו בתכונותיהם ויתאימו לפריט הנדרש.
- 6.7 כל המוצרים ייוצרו באיכות טובה ולפי כללי מקצוע הטובים.
- 6.8 יש להציג אישורים מכל יצרני חומרי גלם למפרט זה על כך שהצביעה של הסיכות הינה ללא כל צביעה או טכניקת ייצור הידועה כמסוכנת / לא בריאה לשימוש .

5. סימון ואריזה :

6.9 סימון :

לא נדרשת תווית לפריט זה .

6.10 אריזה :

- 6.10.1 הפריט ינוקה מכל עודפי חומרים מתהליך הייצור .
- 6.10.2 כל פריט יוכנסו לשקית עם פס סגירה נלחץ שתתאים לגודלו .
- 6.10.3 כל 20 תגים של אותה יח' יוכנסו לתוך שקית פוליתילן שקופה סגורה.
- 6.10.4 כל 20 שקיות, (20 תגים) יוכנסו לתוך קופסת קרטון מתאים, שתסופק ע"י הזוכה במכרז.
- 6.10.5 על השקית עם 20 התגים תודבק מדבקה שתכיל

- 6.10.5.1 תיאור הפריט
- 6.10.5.2 סמל משטרה
- 6.10.5.3 מידה
- 6.10.5.4 חומרים
- 6.10.5.5 שם היצרן
- 6.10.5.6 ארץ ייצור
- 6.10.5.7 ס. ייצור (תאריך הייצור)
- 6.10.5.8 תווית בר קוד
- 6.10.5.9 הוראות שימוש לניקוי - יופיעו הוראות שימוש בפריט.

6.11 אריזה:

- 6.11.1 הפריטים יארזו ויסופקו בקרטונים נפרדים לפי סוג .
- 6.11.2 אחרי האריזה בשקיות כמצוין לעיל , כל התגים מסוג אחד יארזו כל אחד בנפרד בתוך שקיות שקופות ויארזו בתוך קופסת קרטון דו גלי המתאים לאריזת תגים , מידות הקופסה יהיו (40cm H X 38cm W X 59cm L) "קרטון 106".
- 6.11.3 בכל ארגז / שקית יוכנס חומר silica gel לספיחת הלחות בתוך השקית – עפ"י הנהוג בנוהל המסחרי לאריזה מסוג זה.
- 6.11.4 יש לוודא כי איכות האריזה לא תפגום בצורה כלשהי באיכות המוצר (לרבות שינוי גוון, אורך זמן, אחסנה וכדומה).

6.12 ארגון וסימון הקרטונים:

- על הדפנות הצרות, משני צידי קופסת הקרטון יודבקו תוויות עם פרטים הבאים :
- 6.12.1 תיאור פריט : המידה/ סוג/ צבע.
- 6.12.2 ברקוד של המק"ט המשטרתי
- 6.12.3 מספר מק"ט משטרתי / ספק
- 6.12.4 כמות
- 6.12.5 שם היצרן.
- 6.12.6 מס' הזמנה.
- 6.12.7 כמות פריטים בקרטון ותאריך האריזה.
- 6.12.8 סמל משטרת ישראל
- 6.12.9 כמות פריטים בקרטון תהיה קבועה. הנושא יתואם מראש מול הגורם המוסמך במדור ציוד בשלב טרום הייצור ובמידת הצורך, בשילוב עם נציגי המרלוג המשטרתי.
- 6.12.10 לא יהיה ערבוב של תגים שונים בתוך קרטון אחד.
- 6.12.11 אין לערבב 2 סוגי מק"ט באותו קרטון.
- 6.12.12 יתרות התגים שלא מספיקות למילוי קרטון שלם יאוחדו לקרטון אחד. בכל מקרה, כמות מצטברת של הפריטים לא תעבור את הכמויות שהוגדרה מראש. תהיה הפרדה מוחלטת בין התגים השונים בקרטון אחד ע"י הכנסה של פריטים ממידות שונות לשקיות נפרדות. על כל שקית כזו יש להדביק מדבקה כפי שמתואר בסעיף 10.4. כל הקרטונים בהם ארוזים יותר מסוג תג אחד יסומנו בסימון נוסף ובולט (מדבקה אדומה למשל).
- 6.12.13 קרטון חלקי יונח בראש המשטח ויסומן במדבקה בולטת עם כמות היחידות.

6.13 משטח

- 6.13.1 גובה משטח עד 160 ס"מ כולל המשטח)
- 6.13.2 מידות המשטחים אורך * רוחב 120/100 ס"מ
- 6.13.3 משטח קוביות דגם איזו (ISO)

- 6.13.4 כניסה לעגלת משטחים מ 2 צדדים.
- 6.13.5 על המשטח להגיע עטוף בניילון נצמד .
- 6.13.6 על כל משטח תופיע מדבקת ברקוד בגודל של 10/15 ס"מ לפחות עם פרטי מוצר, ברקוד משטרתי וכמות כללית למשטח.
- 6.13.7 על כל קרטון תודבק מדבקה המכילה את כמות היחידות.
- 6.13.8 אין לערבב 2 סוגי מק"ט באותו קרטון .
- 6.13.9 קרטון חלקי יונח בראש המשטח ויסומן במדבקה בולטת עם כמות היחידות.
- 6.13.10 הסחורה לא תבלוט מעבר לקווי המשטח.

7 הוראות להבטחת איכות

- 7.1 היצרן ינהל מערכת בקרת איכות מתועדת בתהליך הייצור, על מנת לוודא כי הפריט מיוצר ע"פ כל דרישות מפרט זה. מסמכי בדיקה בתהליך הייצור יוצגו ע"פ דרישה לנציג המזמין.
- 7.2 על היצרן מוטלת האחריות לערוך בתהליך הייצור בדיקות בקרת איכות לצורך אימות כי המוצר מיוצר ע"פ דרישות מפרט זה. הבדיקות יתועדו וימסרו לעיון נציגי המזמין ע"פ דרישה.
- 7.3 נציגי משטרת ישראל או נציג מטעמה, ראשיים לערוך ביקורות איכות בתהליך הייצור וליטול דוגמאות כראות עיניהם תוך כדי תהליך הייצור.

8 בקרת איכות

- 8.1 משטרת ישראל תהיה ראשית לבחון את הסחורה בכל רגע נתון ע"י בחינה מלאה או חלקית כפי שמתואר בסעיף בחינת קבלה ובכל מקום בו הסחורה נמצאת. הבחינות יתרכזו בהתאמת הפריטים המסופקים לפריטים המאושרים בתהליך אישור דגם ולדרישות המפרט.
- 8.2 לנציג מחלקה הלוגיסטית יהיה הזכות להחליט האם לבצע בחינת קבלה או תהליך של בחינה אקראית.
- 8.3 בכל מקרה, עם קבלת **כל מנת ייצור חדשה**, על הספק לפנות לגורם מוסמך במחלקה לוגיסטית לצורך קבלת אישור לספק את הפריטים למחסן.
- 8.4 במידה ועבודה כלשהי נעשית, במהלך חיי המכרז, ע"י יצרני או קבלני משנה תימסר הודעה על כך לנציג אחראי הבקרה על פריט זה כדי לאשר את ייצור הפריטים גם אצל יצרני המשנה.

9 בחינת קבלה:

- 9.1 הבחינה תבוצע באחריות נציג מדור ציוד במשטרת ישראל, ו/או מי שהוסמך לכך מטעמו לביצוע בחינה סופית של הפריטים. למשטרת ישראל (או מי-מטעמה) תובטח גישה חופשית ובכל עת לכל חלקי קו הייצור, הן אצל היצרן הראשי והן אצל יצרני וספקי המשנה, לרבות יצרני וספקי חומרי הגלם.
- 9.2 מקום ביצוע הבדיקות יהיה במפעל היצרן או במחסן היבואן. לחילופין, יתכן כי הבחינה תתבצע במחסני משטרת ישראל. במקרה זה על הספק תהיה מוטלת האחריות לספק כוח אדם מתאים שיבצע פתיחת אריזה לפני הבחינה, קיפול הפריטים אחרי הבחינה והחזרה של הפריטים הארוזים לקרטונים.
- 9.3 במסגרת בחינות הקבלה יוצג לנציג הבוחן תיק מוצר **מאושר** של הפריט הנבחן שיכיל את כל המסמכים והאישורים לרבות המפרט שרטוטים דוגמא מאושרת וכו.
- 9.4 על פי דרישה תאומת הימצאותן של תעודות בדיקה פנים-מפעליות, המפרטות את הבדיקות שנעשו והתאמת הממצאים לנדרש .
- 9.5 תאושר אספקת פריטים אשר יוצרו מחומרים המאושרים ע"י מ"י בלבד.
- 9.6 על היצרן מוטלת האחריות לוודא שימוש בחומרים שעמדו בבדיקות המעבדה עפ"י דרישות מפרט זה, עפ"י עדכונים האחרון.
- 9.7 הבחינה תהיה מושתתת בחינות קבלה בהתאם לתקן הישראלי 2859, בחינה כללית, רמה II , רא"ר לכל הפגמים : 2.5% .

במסגרת הבחינה תיבדק התאמה לנדרש במפרט :

- מידות.
- עיבוד גימור.
- התאמה לדגם המאושר .
- גוון .
- היעדר פגמים ושלמות המוצר.
- סימון ואריזה .

9.8 תאריך מדויק של ביצוע בחינת קבלה, מיקום וכמות למידה ולסוג הפריט תתואם מראש מול נציגי מדור ציוד ע"י טופס ייעודי בקשה לזימון לבחינת קבלה .

9.9 בחינת קבלה תתבצע אך ורק כאשר כל המנה שלגביה סוכם מראש מוכנה וארוזה בהתאם לסעיף סימון ואריזה הבחינה תתבצע על פי סעיפי המפרט וסט דוגמאות המאושר.

10 אחריות :

10.1 האחריות תינתן למשך שלוש שנים מיום אספקת המוצר למשטרת ישראל.

10.2 האחריות תינתן עבור כל פגם שמקורו בייצור או בחומר גלם לקוי (כגון : חלודה , ירידת צבע , גרדים , קצוות חדים וכו'). במקרה כאמור, הפריט הפגום יוחלף בפריט חדש ולא יתאפשר תיקון.

10.3 השוטר ימלא טופס עם הפריטים שלו והסבר על הפגם המופיע בתג ויצמיד לטופס את התג הפגום –שיועבר אח"כ חזרה לספק להתייחסותו.

10.4 אחת לחודש או לרבעון – יועברו הפריטים ע"י המרלו"ג/ מדור ציוד/ נציגי מ"י לספק לצורך זיכוי מדור ציוד.

10.5 ככל שתתגלה תקלה אפידמית החוזרת על עצמה (ב- 10 פריטים לפחות), הספק יחליף את כל הפריטים ממנת אספקה זו באיכות הנדרשת על פי מפרט זה, וזאת לא יאוחר מתום פרק הזמן הקבוע לאספקה השוטפת שתחילתו במועד הודעת משטרת ישראל אודות התקלה.

נספח א' - שרטוטי דרגות מסמלי מתכת

קטלוג דרגות + סמלים

סמל משטרה לכובע:

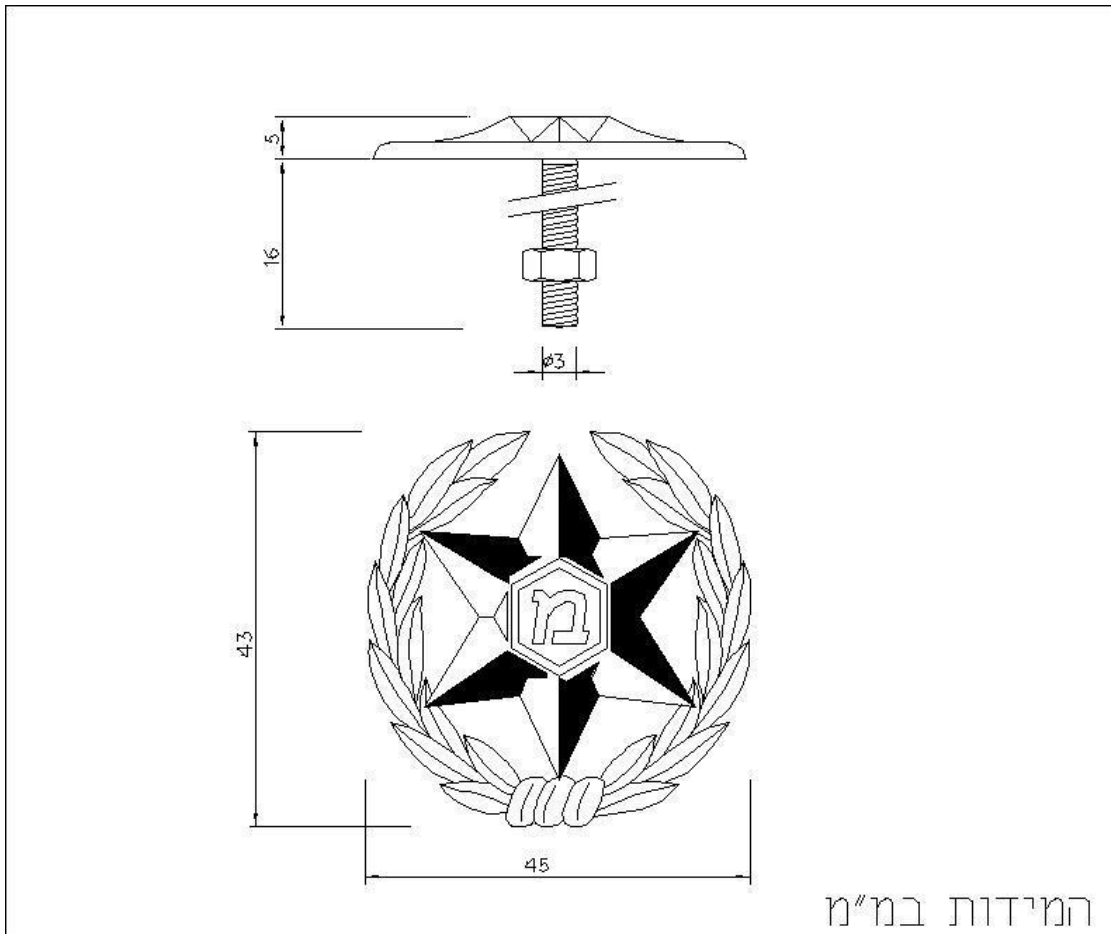

המידות במ"מ

						01	2	
מספר קטלוגי		כמות		שם/הגדרה		מספר שרטוט/תקן		
 <p>משטרת ישראל א ת ל מדור ציוד</p>		<p>חומר: ראה מפרט</p>		שם	תכנון	<p>בבל מקורה שהסיבולת לא צויינה במפורש ישאר הדיק בדקלמן.</p> <p>± 0.2</p> <p>±</p> <p>±</p> <p>±</p> <p>±</p>		
				תאריך	חתימה			שרטוט
								ארמוריה בע"מ
								מס' 54-603306
								ביקר ניר-אל
		סיפול גמר		סיפול טרמי				
		ראה הערה מס'		ראה הערה מס'				
		ק.מ. מקור		מספר שרטוט אב				
<p>מאושר ליצור שוטף מתאריך</p> <p>על-ידי</p> <p>אסימכתה/חתימה</p> <p>מאושר להרכבות האב המסומנות</p>		שם החלק						
		סמל משטרה לכובע						
		גודל גיליון		מספר קטלוגי מ"י		עדכון		תו רציפות
4		13506027		02				
<p>שרטוט זה וכן המידע הכלול בו רדנו רכוש משטרת ישראל. כל שימוש בשרטוט זה אסור ללא אישור בכתב מגורמי המשטרה.</p>		סיווג		מספר שרטוט				
		מוגבל		741350602701				

סמל משטרה לכומתה:

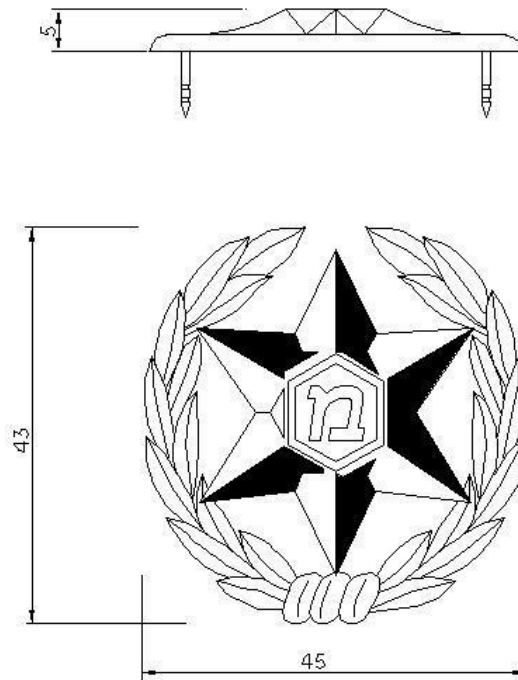

המידות במ"מ

				01	2	
מספר קטלוגי		שם/הגדרה		מספר שרטוט/תקן	ס חלק	
 <p>משטרת ישראל א ת ל מדור ציוד</p>	<p>חומרה: ראה מפרט</p>	תאריך	חתימה	שם	תבנית	
		<p>שרטוט ארמוריה בע"מ 054-603306</p>				± 0.2
		<p>אינה לקר</p>				±
		<p>אינה לקר</p>				±
		<p>סיפול טרמי ראה הערה מס'</p>				±
מספר שרטוט אב		ק.מ. מקור				
מאושר ליצור שוטף מתאריך		שם החלק				
על-ידי		סמל משטרה לכומתה				
אסמכתה/חתימה		גודל גיליון	מספר קטלוגי מ"י	עדכון	תו רציפות	
מאושר להרכבות האב המסומנות		4	13506035	02		
שרטוט זה וכן המידע הכלול בו רדנו רכוש משטרת ישראל. כל שימוש בשרטוט זה אסור ללא אישור בכתב מגורמי המשטרה.		סיווג	מספר שרטוט		↑	
		מוגבל	741350603501			

סימן דרגה : תת-ניצב (תנ"צ) :

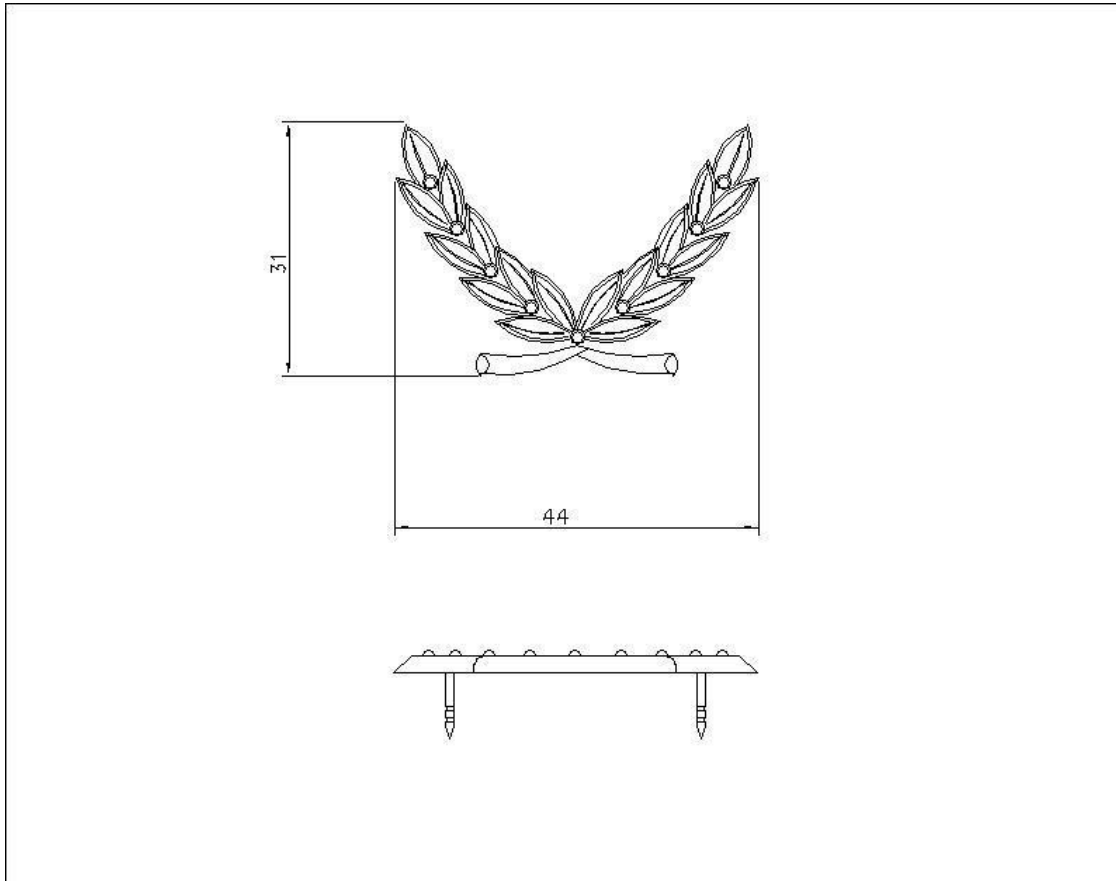

המידות במ"מ

				01		2		
מספר קטלוגי		כמות		שם/הגדרה		מספר שרטוט/תקן		
 <p>מטרת ישראל א ת ל מדור ציוד</p>	ראה מפרט	חומרה:	תאריך:	שם	תכנון	בבל מקרה שהסיבולת לא צויינה במפורש ישאר הדיוק בדקלמן.		
				ארמוריה בע"מ 054-603306	שרטוט	± 0.2		
				דבורה	ביקר	±		
				אינה לקר	אישר	±		
				סיפול גמר ראה הערה מס'	סיפול טרמי ראה הערה מס'	±		
		ק.מ. מקור		מספר שרטוט אב				
מאושר ליצור שוטף מתאריך		שם החלק						
על-ידי		סמל דרגה מתכת - תנ"צ						
אסמכתה/חתימה		גודל גיליון	מספר קטלוגי מ"י	עדכון	תו רציפות			
מאושר להרכבות האב המסומנות		4	13505409	02				
שרטוט זה וכן המידע הכלול בו רדנו רכוש מטרת ישראל. כל שימוש בשרטוט זה אסור ללא אישור בכתב מגורמי המטרת.		סיווג	מספר שרטוט			↑		
		מוגבל	741350540901					

סימן דרגה : רב פקד (רפ"ק) :

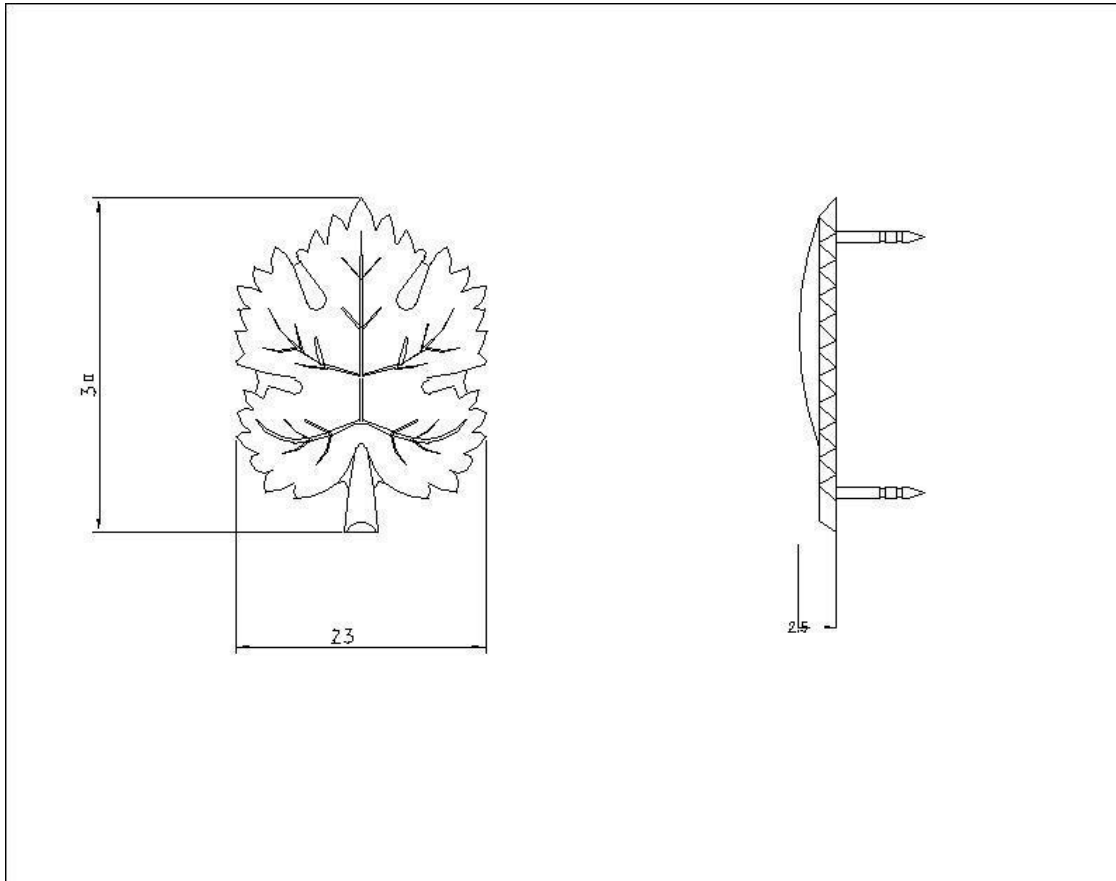

המידות במ"מ

						01	2		
מספר קטלוגי		כמות		שם/הגדרה		מספר שרטוט/תקן	ס חלק		
 <p>מטרת ישראל א ת ל מדור ציוד</p>	ראה מפרט	חומרה:	תאריך	חתימה	שם	בבל מקרה שהסיבולת לא צויינה במפורש ישאר הדיוק בדקלמן.			
						תכנון	± 0.2		
							שרטוט	ארמוריה בע"מ 054-603306	
							ביקר	דבורה ±	
							אישר	אינה לקר ±	
		טיפול גמר		טיפול טרמי		±			
		ראה הערה מס'		ראה הערה מס'					
		ק.מ. מקור	מספר שרטוט אב						
מאושר ליצור שוטף מתאריך		שם החלק							
על-ידי		סמל דרגה מתכת - רפ"ק							
אסמכתה/חתימה		גודל גיליון	מספר קטלוגי מ"י	עדכון	תו רציפות				
מאושר להרכבות האב המסומנות		4	13505383	02					
שרטוט זה וכן המידע הכלול בו רדנו רכוש מטרת ישראל. כל שימוש בשרטוט זה אסור ללא אישור בכתב מגורמי המטרת.		סיווג	מספר שרטוט				↑		
		מוגבל	741350538301						

סימן דרגה : מפקח משנה (ממ"ש) :

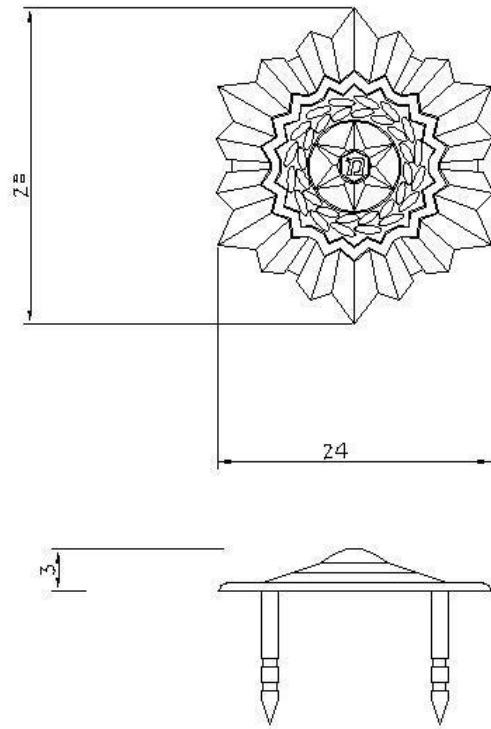

המידות במ"מ

						2	01	
מספר קטלוגי		כמות		שם/הגדרה		מספר שרטוט/תקן		
 <p>מטרת ישראל א ת ל מדור ציוד</p>	ראיה מפרט	חומר:	תאריך:	שם	תכנון	בבל מערה שהסיבולת לא צויינה במפורש ישאר הדיוק בדקלמן.		
				ארמוריה בע"מ 054-603306	שרטוט	± 0.2		
				דבורה	ביקר	±		
				אינה לקר	אישר	±		
				טיפול גמר ראיה הערה מס'	טיפול טרמי ראיה הערה מס'	±		
		ק.מ. מקור		מספר שרטוט אב				
מאושר ליצור שוטף מתאריך		שם החלק						
על-ידי		סימן דרגה מתכת - ממ"ש						
אסמכתה/חתימה		גודל גיליון	מספר קטלוגי מ"י	עדכון	תו רציפות			
מאושר להרכבות האב המסומנות		4	13505357	02				
שרטוט זה וכן המידע הכלול בו רדנו רכוש מטרת ישראל. כל שימוש בשרטוט זה אסור ללא אישור בכתב מגורמי המטרה.		סיווג	מספר שרטוט			↑		
		מוגבל	741350537501					

סימן דרגה : כוכב קטן לסגן ניצב (סנ"ץ) :

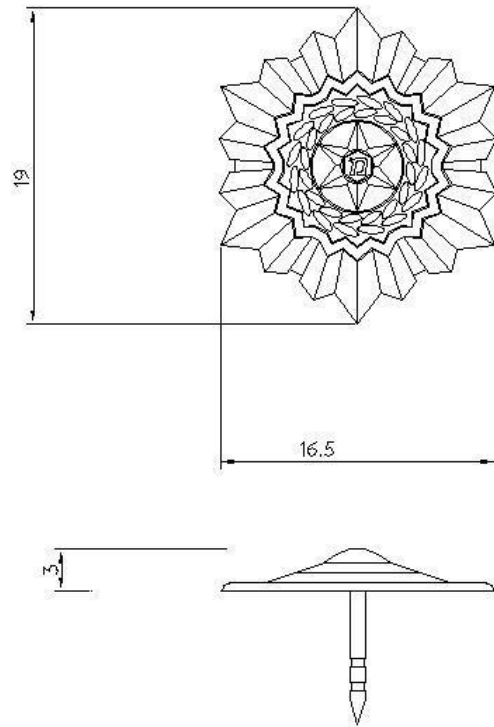

המידות במ"מ

						01	2
מספר קטלוגי		כמות		שם/הגדרה		מספר שרטוט/תקן	ס חלק
 <p>מטרת ישראל א ת ל מדור ציוד</p>		<p>חומרה:</p> <p>ראה מפרט</p>	תאריך	חתימה	שם	תכנון	<p>בבל מערה שהסיבולת לא צויינה במפורש ישאר הדיוק בדקלמן.</p> <p>± 0.2</p> <p>±</p> <p>±</p> <p>±</p> <p>±</p>
					ארמוריה בע"מ 054-603306	שרטוט	
					דבורה	ביקר	
					אינה לקר	אישר	
					סיפול גמר ראה הערה מס'	סיפול טרמי ראה הערה מס'	
		ק.מ. מקור	מספר שרטוט אב				
מאושר ליצור שוטף מתאריך		שם החלק					
על-ידי		סימן דרגה מתכת - כוכב קטן לסנ"ץ					
אסמכתה/חתימה		גודל גיליון	מספר קטלוגי מ"י	עדכון	תו רציפות		
מאושר להרכבות האב המסומנות		4	13505391	01			
<p>שרטוט זה וכן המידע הכלול בו רדנו רכוש משטרת ישראל. כל שימוש בשרטוט זה אסור ללא אישור בכתב מגורמי המשטרה.</p>		סיווג	מספר שרטוט				
		מוגבל	741350539101				

סימן דרגה : רב סמל ראשון (רס"ר) :

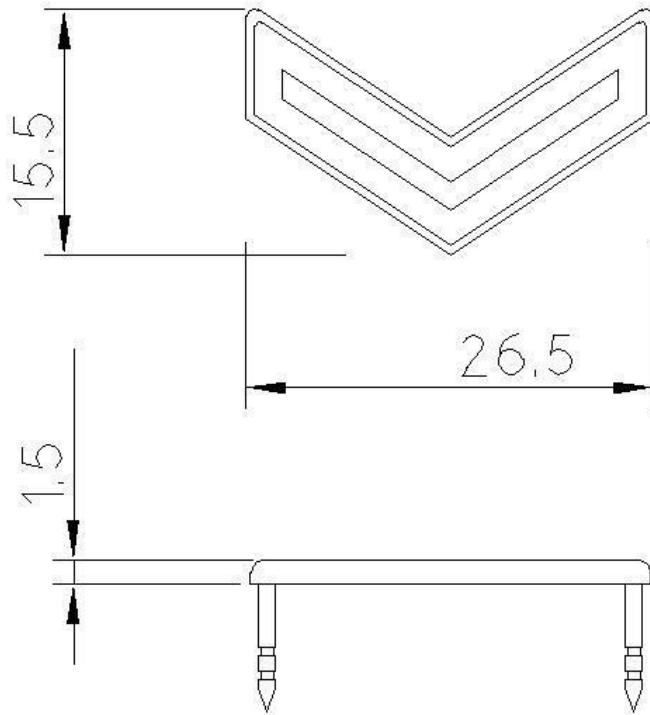



המידות במ"מ

						ס1	2		
מספר קטלוגי		במות		שם/הגדרה		מספר שרטוט/תקן			
 <p>משטרת ישראל א ת " ל מזדר ציד</p>	ראה מפרט	חומר:	תאריך	חתימה	שם	בכל מקרה שהסיבולת לא צויינה במפרש ישאר הדיוק כדקלמן:			
						תכנן	± 0.2		
						שרטט	ארמוריה בע"מ #5#4-6#33#6	±	
						ביקר	אינה לקר	±	
					אישר	אינה לקר	±		
				טיפול גמר	טיפול טרמי	ראה הערה מס'	ראה הערה מס'	±	
		ק.מ. מקור	מספר שרטוט אב						
מאשר ליצור שוטף מתאריך		שם החזלק							
עז-ידי		סימן דרגה רס"ר							
אסמכתה/חתימה		גודל גיליון	מספר קטלוגי מ"	עדכון	תו רציפות				
מאשר להרכבות האב המסומנות		4			2				
שרטוט זה וכן המידע הנלוו בו הינו רכוש משטרת ישראל. כל שימוש בשרטוט זה אסור ללא אישור בכתב מגורמי המשטרה.		סיווג	מספר שרטוט				↑		
		מדגבל							

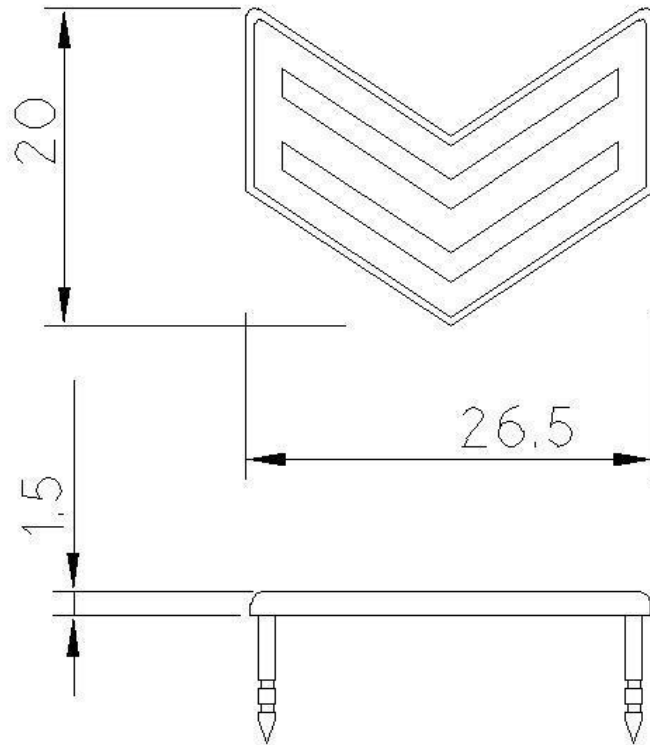
סימן דרגה : רב סמל מתקדם (רס"מ) :



המידות במ"מ

						ס	ז	ס1	
מספר קטלוגי		במות		שם/הגדרה		מספר שרטוט/תקן		ס חלק	
 <p>משטרת ישראל א ת " ל מזדר ציד</p>	<p>חומר:</p> <p>ראה מפרט</p>	תאריך	חתימה	שם	תכנון	<p>בכל מקרה שהסיבולת לא צויינה במפרש ישאר הדיוק כדקלמן:</p> <p>± 0.2</p> <p>±</p> <p>±</p> <p>±</p>			
					שרטוט				ארמוריה בע"מ
					ביקר				אינה לקר
					אישר				אינה לקר
		טיפול גמר		טיפול טרמי		מספר שרטוט אב			
		ראה הערה מס'		ראה הערה מס'					
		ק.מ. מקור							
מאשר ליצור שוטף מתאריך		שם החלק							
עז-ידי		סימן דרגה רס"מ							
אסמכתה/חתימה		גודל גיליון	מספר קטלוגי מ"	עדכון	תו רציפות				
מאשר להרכבות האב המסומנות		4			2				
שרטוט זה וכן המידע הנלוו בו הינו רכוש משטרת ישראל. כל שימוש בשרטוט זה אסור ללא אישור בכתב מגורמי המשטרה.		סיווג	מספר שרטוט						
		מדגבל							

סימן דרגה : רב סמל בכיר (רס"ב) :

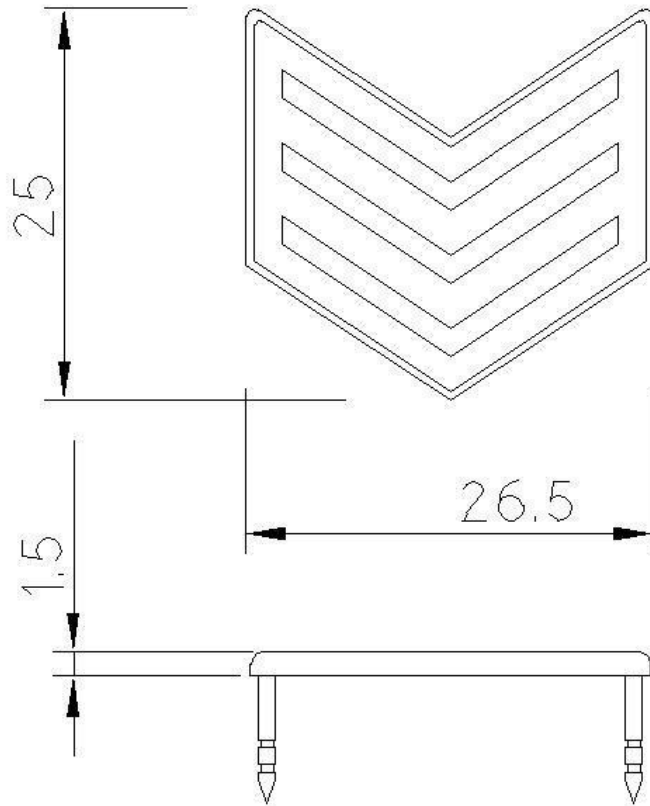

המידות במ"מ

						ס1 ז		
מספר קטלוגי		במות		שם/הגדרה		מספר שרטוט/תקן		
 <p>משטרת ישראל א ת " ל מזדר ציוד</p>		חומר:	ראה מפרט	תאריך	חתימה	שם	בכל מקרה שהסיבולת לא צויינה במפורש ישאר הדיוק כדקלמן: ± 0.2 ± ± ±	
						תכנון	שרטוט	
						ארמוריה בע"מ #504-603306	ביקר	אינה לקר
						אינה לקר	אישר	אינה לקר
		ק.מ. מקור		טיפול גמר		טיפול סרמי		
		ראה הערה מס'		ראה הערה מס'		ראה הערה מס'		
						מספר שרטוט אב		
						שם החזלק		
						סימן דרגה רס"ב		
						תו רציפות		
						עדכון		
						מספר קטלוגי מ"		
						גודל גיליון		
						4		
						2		
						מספר שרטוט		
								
				סיווג		מספר שרטוט		
				מוגבל				

סימן דרגה : כוכב קטן לרב נגד (רנ"ג) :

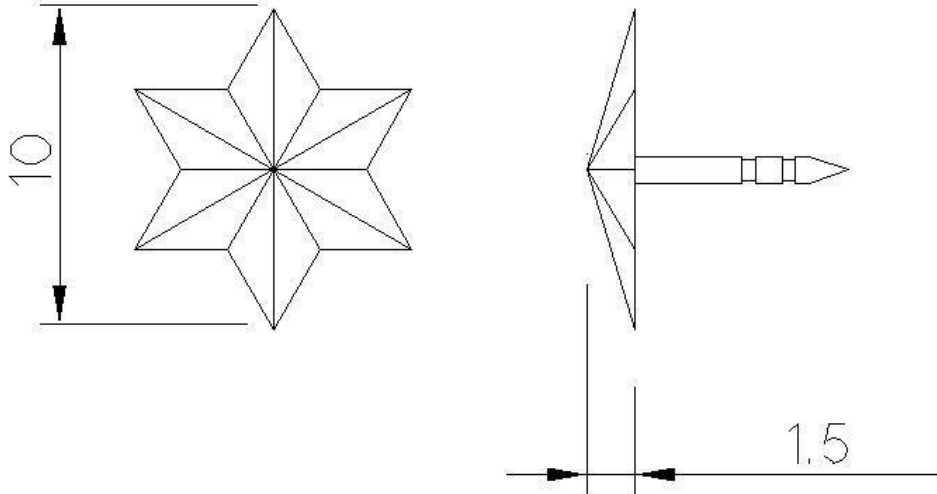

המידות במ"מ

		ס 1		ז	
		מספר שרטוט/תקן		חלק	
שם/הגדרה		מספר קטלוגי		במות	
 משטרת ישראל א ת " ל מזדר צידד	חומר:	תאריך	חתימה	שם	תכנן
	ראה מפרט			ארמוריה בע"מ #5#4-6#33#6	שרטוט
				ביקר ניר-אל	± 0.2
				אישר אינה לקר	\pm
	טיפול גמר ראה הערה מס'		טיפול סרמי ראה הערה מס'	\pm	
ק.מ. מקור	מספר שרטוט אב				
מאשר ליצור שוטף מתאריך		שם החלק			
עז-ידי		כוכב קטן לדרגת רנ"ג			
אסמכתה/חתימה		גודל גיליון	מספר קטלוגי מ"	עדכון	תו רציפות
מאשר להרכבות האב המסומנות		4		2	
שרטוט זה וכן המידע הנלוו בו הינו רכוש משטרת ישראל. כל שימוש בשרטוט זה אסור ללא אישור בכתב מגורמי המשטרה.		סיווג	מספר שרטוט		
		מדגבל			

סימן דרגה עלה קטן לבד"א זוטר:

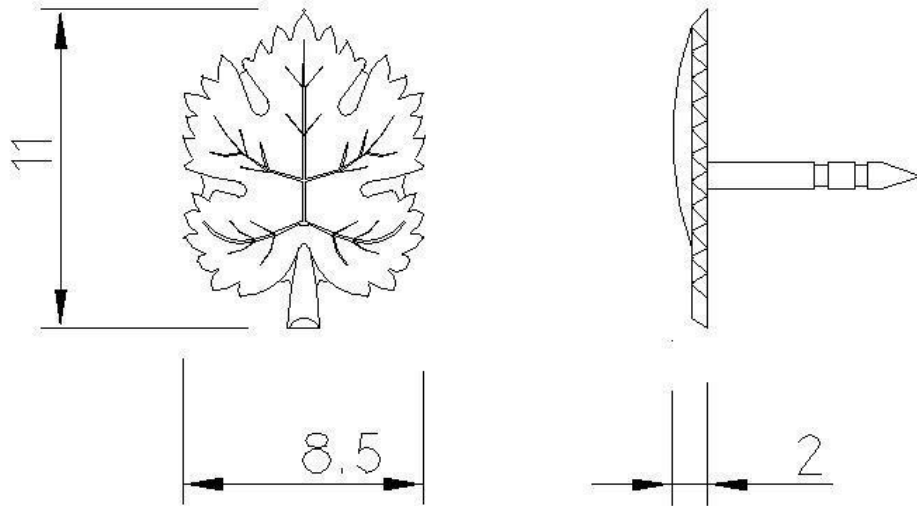

המידות במ"מ

		ס1		Z		
מספר קטלוגי	כמות	שם/הגדרה		מספר שרטוט/תקן		
<p>משרתת ישראל את"ל מדור ציוד</p>	ראה מפרט	חומר:	שם	בכל מקרה שהסיבולת לא צויינה במפורש ישאר הדיקו כדקלמן:		
		תאריך	צתימה	תכנון		
			ארמוריה בע"מ #5#4-6#3#6	שרטוט	± 0.2	
			אינה לקר	ביקר	±	
	אינה לקר	אישר	±			
	טיפול גמר	טיפול סרמי	±			
	ראה הערה מס'	ראה הערה מס'				
	ק.מ. מקור	מספר שרטוט אב				
מאושר ליצור שוסף מתאריך		שם החלק				
על-ידי		סימן דרגה עלה קטן לבד"א זוטר				
אסמכתה/חתימה		גודל גיליון	מספר קטלוגי מ"	עדכון	תו רציפות	
מאושר להרכבות האב המסומנות		4		2		
שרטוט זה וכן המידע הנלוו בו הינו רכוש משרתת ישראל. כל שימוש בשרטוט זה אסור ללא אישור בכתב מגורמי המשרתת.		סיווג	מספר שרטוט		↑	
		מוגבל				

סיכת מ"מ צה"ל :

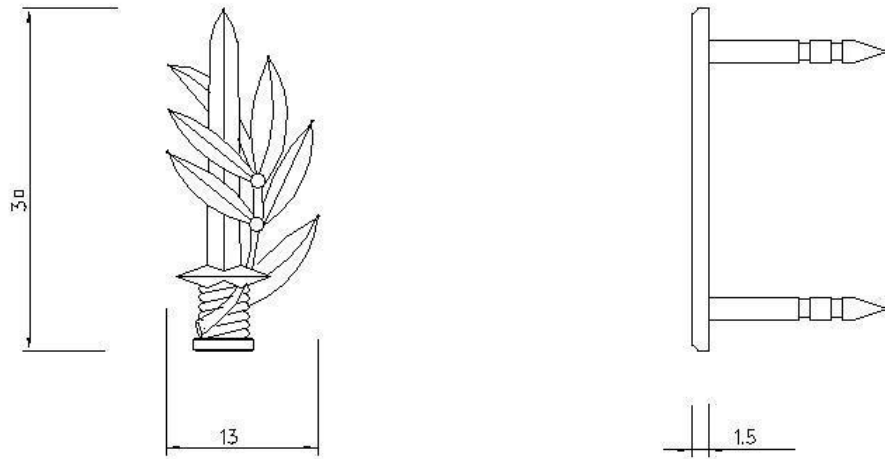

המידות במ"מ

						01	2
מספר קטלוגי		כמות		שם/הגדרה		מספר שרטוט/תקן	
 <p>משטרת ישראל א ת " ל מדור ציוד</p>		<p>חומר: ראה מפרט</p>		תכנון	שם	<p>בכל מקרה שהסיבולת לא צויינה במפורש ישאר היזק כדקלמן:</p> <p>± 0.2</p> <p>±</p> <p>±</p> <p>±</p>	
				ארמוריה בע"מ	שרטוט		
				דבורה	ביקר		
				אינה לקר	אישר		
		סיפול גמר		סיפול סרמי		±	
		ראה הערה מס'		ראה הערה מס'			
		ק.מ. מקור		מספר שרטוט אב			
<p>מאושר ליצור שוטף מתאריך</p> <p>על-ידי</p> <p>אסימכתה/חתימה</p> <p>מאושר להרכבות האב המסומנות</p>		שם החלק					
		סיכת מ"מ צה"ל					
		גודל גיליון	מספר קטלוגי מי	עדכון	תו רציפות		
4	13506126	02					
<p>שרטוט זה וכן המידע הבלול בו רדנו רכוש משטרת ישראל, כל שימוש בשרטוט זה אסור ללא אישור בכתב מגורמי המשטרה.</p>		סיווג		מספר שרטוט		↑	
		מוגבל		741350612601			

סיכת קורס קצינים מינהלי:

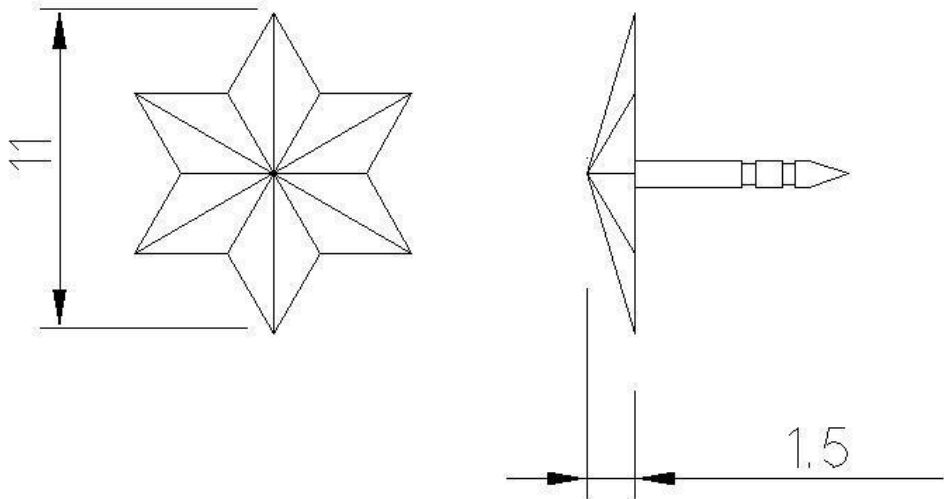

המידות במ"מ

						01	Z	
מספר קטלוגי		במות		שם/הגדרה		מספר שרטוט/תקן		
 <p>משטרת ישראל א ת " ל מדור ציוד</p>	<p>חומר: ראה מפרט</p>	תאריך	חתימה	שם	<p>בכל מקרה שהסיבולת לא צויינה במפרש ישאר הזיוק כדקלמן:</p> <p>± 0.2</p> <p>±</p> <p>±</p> <p>±</p>	תכנון		
				ארמוריה בע"מ #504-603306		שרטוט	מספר שרטוט/תקן	
				ניר-אל		ביקר	מספר שרטוט/תקן	
				אינה לקר		אישר	מספר שרטוט/תקן	
		טיפול גמר		טיפול סרמי		מספר שרטוט אב		
		ראה הערה מס'		ראה הערה מס'				
		ק.מ. מקור						
מאשר ליצור שוסף מתאריך		שם החזלק						
על-ידי		סיכת קורס קצינים מינהלי						
אסמכתה/חתימה		גודל גיליון	מספר קטלוגי מ"		עדכון	תו רציפות		
מאשר להרכבות האב המסומנות		4			2			
שרטוט זה וכן המידע הנלוו בו הינו רכוש משטרת ישראל. כל שימוש בשרטוט זה אסור ללא אישור בכתב מגורמי המשטרת		סיווג מוגבל	מספר שרטוט				↑	

